

# W12



Timone con selettore marcia lenta/veloce



Roller per il controllo della velocità di discesa delle forche



- Mensola portaoggetti portarotolo Film estensibile
- Portabibite
- Clip portadocumenti



Versione cella Frigorifera  
-30°C

## FACILE E COMPATTO



Portaoggetti completo di portello di chiusura



Caricabatterie incorporato alta frequenza con indicatore di carica batteria e blocco forche

# Pegasolift



CE

# Serie W12

**Pegaso Lift**

Via del Lavoro 14 - 37047 San Bonifacio (Verona - Italy)  
Tel. (0039) 045/7665570 - Fax: (0039) 045/7665698  
www.pegasolift.com

## DIAGRAMMA DIMENSIONI

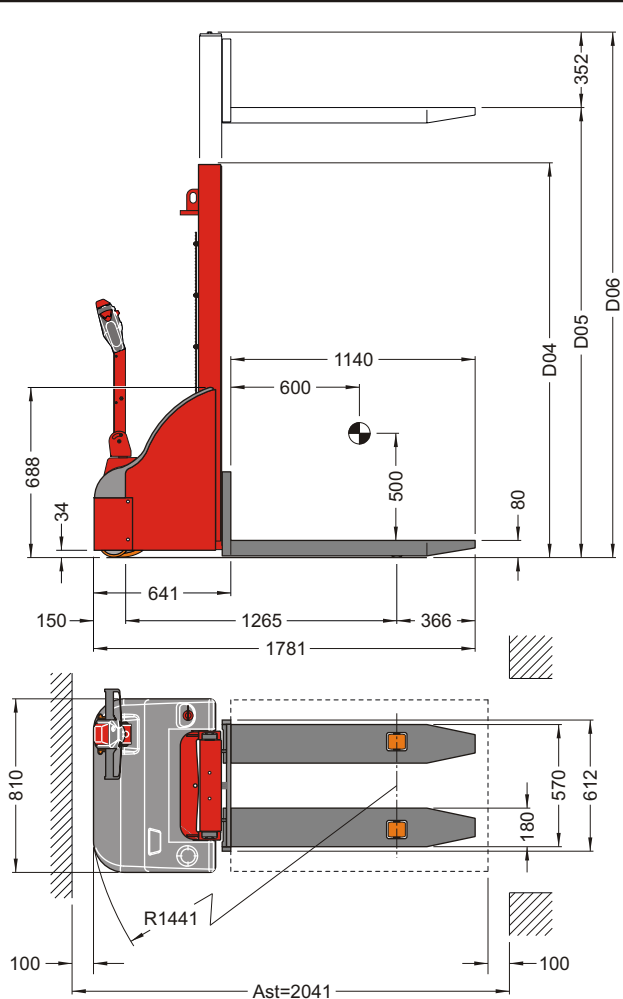

DATA ULTIMA REVISIONE: 29/10/2010



Modello	W12/16	W12/24	W12/29	W12/36	W12/42	
Montante in acciaio estruso tipo	Simplex	Duplex	Duplex	Duplex	Duplex	
Portata nominale fino all'altezza di mt 2,0	1200 kg					
Altezza di sollevamento	D05	1580	2400	2900	3600	4200
Altezza montante chiuso	D04	1905	1585	1842	2185	2485
Altezza montante esteso	D06	1940	2752	3252	3952	4552
Peso con batteria trazione al Pb/acido	393 kg	443 kg	460 kg	491 kg	511 kg	
Velocità di traslazione (con / senza carico)	4,2 - 5,1 km/h					
Velocità di salita (con / senza carico)	0,072 - 0,11 m/s					
Velocità di discesa (con / senza carico)	0,38 - 0,11 m/s					
Max pendenza superabile (con / senza carico)	5% / 10%					
Ruote	2 (anteriori) / 2 (posteriori)					
Dimensioni rulli anteriori in poliuretano	Ø 80 × 70					
Dimensioni ruote posteriori in poliuretano	motrice Ø 245 × 76 - stabilizzatrice Ø 150 × 40					
Freno	Elettromagnetico a rilascio farfalla con recupero dell'energia					
Potenza motore traslazione magneti permanenti	700 W					
Potenza motore elettropompa	2.200 W					
Tipo controllo	Elettronico mosfet 24V 110A					
Radriizzatore incorporato	Elettronico ad alta frequenza 24V 10A					
Porta residua alla max altezza di sollevamento	1200 kg	950 kg	850 kg	700 kg	450 kg	

I carrelli della gamma W12 sono progettati per essere i più compatti, maneggevoli e facili da usare per ogni utilizzatore. Il montante è estremamente compatto in altezza per permette di passare anche da porte molto basse e lo stretto raggio di sterzata assieme alla compattezza del corpo macchina in profondità permettono di muoversi agilmente in tutti gli spazi ristretti. Il timone laterale e la compattezza del corpo macchina sia in larghezza che in altezza permettono una grande visibilità e maneggevolezza in tutte le manovre. Un carrello dal design moderno e piacevole, dotato di una pratica mensola portaoggetti dove poter anche alloggiare il rotolo del film estensibile per imballaggio. Un carrello moderno e sicuro, dotato della riduzione automatica di velocità con carico sollevato, della valvola di discesa delle forche in caso di avaria e del blocco di sicurezza quando il carrello è collegato alla rete elettrica per la ricarica delle batterie.